

JEL VibRS

► JEL VibRS

Das Vibrationsrundsieb JEL VibRS sibt bis zu 6 Fraktionen und kann für nahezu alle Schüttgüter und Siebaufgaben eingesetzt werden. Durch übereinander stapelbare Siebdecks werden selbst große Siebflächen platzsparend abgebildet. Darüber hinaus kann die Durchsatzleistung sowie die Anzahl abzutrennender Fraktionen durch den Aufbau zusätzlicher Siebeinleger erhöht werden – mit wenigen Handgriffen und bei gleichbleibendem Footprint.

► Arbeitsweise

Die Siebbewegung wird durch einen Vibrationsmotor erzeugt und gewährleistet eine gleichbleibend hohe Sieb­effizienz. Die Schwingamplitude kann werkzeugfrei eingestellt und optimal an verschiedene Produkteigenschaften angepasst werden. Dank des Spanning-Mechanismus, können die Siebeinleger einfach demon­tiert und Umrüstzeiten auf ein Minimum reduziert werden.

► Anwendungsbereiche

Chemie	Kunststoff	Pharma	Lebensmittel	Gleichartige Industrie
●	●	●	●	●

► Schüttgüter

Körnig	Pulvrig	Feinpulvrig	Fetthaltig	Granulatförmig
●	●	●	●	●

► Siebanwendungen

Schutzsiegung	Klassiersiegung	Grob-/Überkornabsiegung	Feinabsiegung	Desagglomerieren
●	●	●	●	○

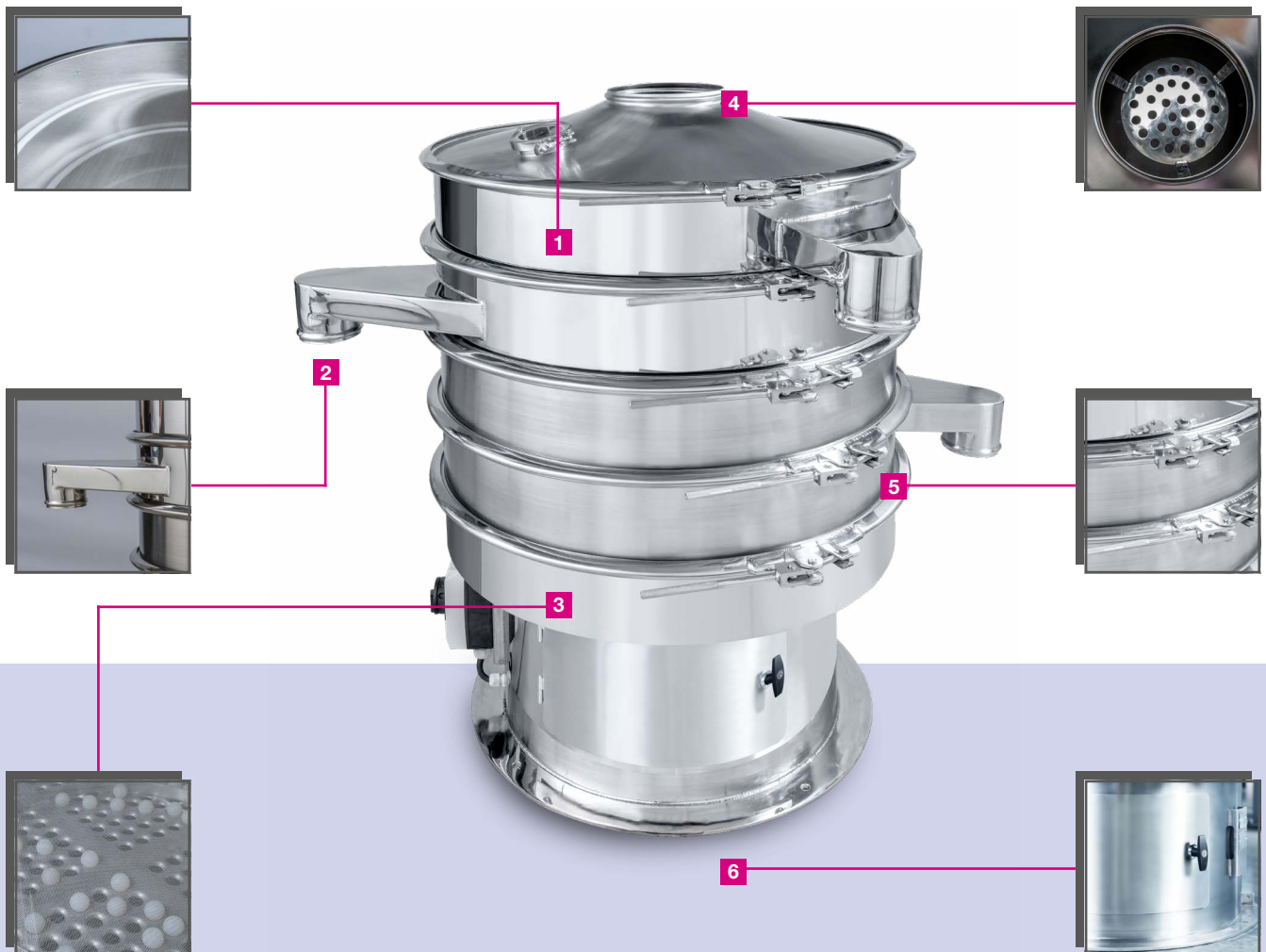

1 Rundes, tottraumarmes Gehäuse

2 Flexible Position der Ausläufe

3 Verschiedene Abreinigungssysteme

4 Integriertes Produktverteilerblech

5 Einfaches Handling

6 Abschließbare Servicetür

Vibrationsiebmaschine

JEL VibRS

► Ausführungen

- Maschine in Edelstahl V2A (Standard) – optional V4A
- Verschiedene Oberflächenbehandlungen und Rautiefen
- Hochwertige Edelstahl-Siebeinleger mit Maschenweiten ab 100 µm (abweichende Größen auf Anfrage)
- Bis zu 5 Siebdecks übereinander stapelbar
- Trennen von bis zu 6 Fraktionen
- Flexible Auslaufpositionen und -anbindungen (z. B. BFM)
- Versch. Siebabreinigungssysteme: Kugeln, Bürsten, Ultraschall
- ATEX-Version lieferbar
- Option: Mobile Variante mit Fahrgestell
- Im Deckel verbaute Produktverteiler
- Große Wartungsklappe für optimalen Zugang zum Antrieb
- Optional: Multifunktionsstutzen (für z. B. Inspektionsfenster)

► Technische Daten und Abmessungen

Baureihe	Max. Anzahl Siebdecks	Durchmesser Siebringe	Siebfläche pro Siebdeck	Motorleistung	Gewicht (min. / max.)
VibRS 600	2	550 mm	0,24 m ²	0,9 KW	135 / 155 kg
VibRS 800	4	750 mm	0,44 m ²	1,1 KW	205 / 285 kg
VibRS 1000	4	920 mm	0,66 m ²	1,1 KW	230 / 350 kg
VibRS 1200	5	1115 mm	0,98 m ²	2,15 KW	320 / 520 kg
VibRS 1500	5	1415 mm	1,57 m ²	4 KW	450 / 810 kg

Fakten, die überzeugen

- ✓ Einfache und gründliche Reinigung dank runder, tottraumarer Konstruktion und glatter Oberflächen
- ✓ Schnellspannrahmen für schnelle Demontage und einfachen Siebeinlegerwechsel
- ✓ Große Siebfläche bei kleinem Footprint dank kompakter Bauweise
- ✓ Werkzeugfreie Anpassung der Vibrationsamplitude für konstant hohe Siebeffizienz – auch bei wechselnden Produkten
- ✓ Siebfläche und Durchsatzleistung jederzeit schnell und einfach erweiterbar
- ✓ Niedrige Anschaffungs- und Betriebskosten

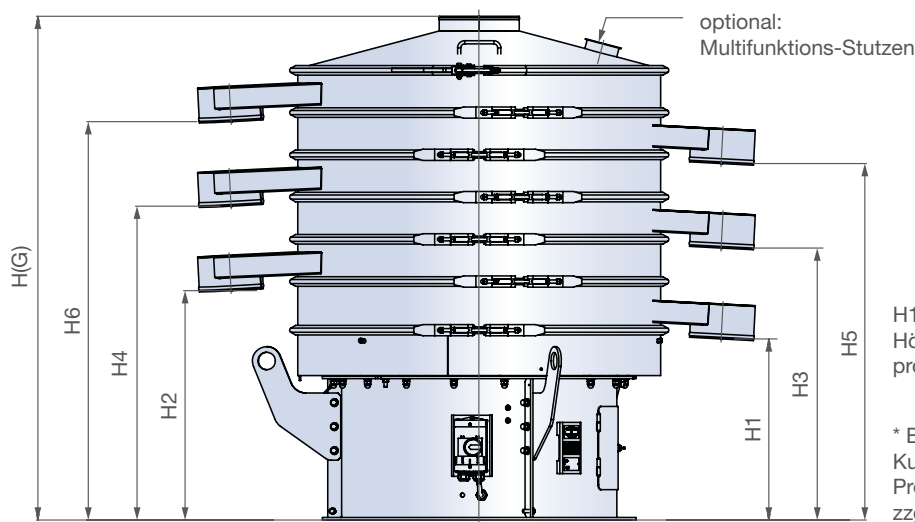

H(G):
Gesamthöhe inkl.
Deckel und Einlauf
je nach Anzahl
installierter
Siebdecks

H1 – 6:
Höhe des Auslaufes
pro Deck

* Beim Einsatz von
Kugelabreinigungen:
Pro Deck bzw. Kugelboden
zzgl. 1–2 mm

Bauhöhe (mm)*	Anzahl Decks	VibRS 600	VibRS 800	VibRS 1000	VibRS 1200	VibRS 1500
H1 / H2 / H(G)	1	430 / 580 / 861	457 / 607 / 914	500 / 652 / 970	560 / 712 / 1038	597 / 809 / 1197
H3 / H(G)	2	709 / 991	736 / 1043	781 / 1099	841 / 1167	958 / 1346
H4 / H(G)	3	Max. 2 Decks	866 / 1173	910 / 1228	970 / 1296	1106 / 1494
H5 / H(G)	4		995 / 1303	1039 / 1357	1099 / 1425	1255 / 1643
H6 / H(G)	5	Max. 4 Decks			1227 / 1553	1403 / 1791

► Ihr Ansprechpartner

Technische Änderungen vorbehalten

Sie haben noch Fragen
oder möchten ein unver-
bindliches Angebot? Dann
kontaktieren Sie einfach
unser Experten-Team.



Moritz Meier

Siebtechnik
Tel. +49 (0) 621 59002-42
Fax +49 (0) 621 59002-550
moritz.meier@engelsmann.de

J. Engelsmann AG

Frankenthaler Str. 137-141
67059 Ludwigshafen
info@engelsmann.de
www.engelsmann.de



Informationen JEL VibRS

Siebtechnik für Profis – von Profis